

# ขัตติยพันธกรณี



ความหมายของ

## ขัตติยพันธกรณี

ขัตติย

หมายถึง พระเจ้าแผ่นดิน

พันธกรณี

หมายถึง ข้อผูกมัด ข้อผูกพันต่าง ๆ

ดังนั้น เมื่อรวมทั้งสองคำเข้าด้วยกันเป็น ขัตติยพันธกรณี จึงแปลว่า  
เหตุอันเป็นข้อผูกพันหรือข้อผูกมัดของกษัตริย์



# ผู้แต่ง

พระบาทสมเด็จพระจุลจอมเกล้าเจ้าอยู่หัว (รัชกาลที่ ๕ )

ทรงพระราชสมภพเมื่อวันที่ ๒๐ กันยายน พ.ศ. ๒๓๙๖ มีพระนามเดิมว่า **พระเจ้าลูกยาเธอเจ้าฟ้าจุฬาลงกรณ์** พระองค์ได้เสด็จขึ้นเถลิงราชสมบัติในวันที่ ๑ ตุลาคม พ.ศ. ๒๔๑๑ ทรงเป็นพระมหากษัตริย์ที่มีพระปรีชาสามารถ และทรงประกอบพระราชกรณียกิจที่สำคัญต่อประเทศชาติเป็นเอนกประการ พระองค์จึงเป็นที่รักของอาณาประชาราษฎร์ปวงชนทั้งหลายจึงพร้อมใจกันถวายพระสมญานามว่า **“สมเด็จพระปิยมหาราช”** ซึ่งแปลว่า พระมหากษัตริย์อันเป็นที่รัก พระองค์สวรรคตเมื่อวันที่ ๒๓ ตุลาคม พ.ศ. ๒๔๕๓



# ผู้แต่ง

## สมเด็จพระเจ้าบรมวงศ์เธอ กรมพระยาดำรงราชานุภาพ

ทรงเป็นพระราชโอรสองค์ที่ ๕๗ ใน พระบาทสมเด็จพระจอมเกล้าเจ้าอยู่หัว รัชกาลที่ ๕ กับเจ้าจอมมารดาชุ่ม ทรงเป็นต้นราชสกุล “ดิศกุล” ประสูติเมื่อวันที่ ๒๑ มิถุนายน พ.ศ. ๒๔๐๕ พระองค์ทรงก่อตั้ง “จุฬาลงกรณ์มหาวิทยาลัย” ซึ่งเป็นมหาวิทยาลัยแห่งแรกของไทย พระองค์ท่านได้ทรงพระนิพนธ์หนังสือ ตำราต่าง ๆ ด้านประวัติศาสตร์และโบราณคดี ไว้เป็นจำนวนมาก กรมพระยาดำรงราชานุภาพสิ้นพระชนม์เมื่อวันที่ ๑ ธันวาคม ๒๔๘๖ พระองค์ได้รับการยกย่องเป็น **“บิดาแห่งประวัติศาสตร์ไทย”** องค์การยูเนสโกได้ถวายสดุดีให้กรมพระยาดำรงราชานุภาพเป็น **“บุคคลสำคัญของโลก”**

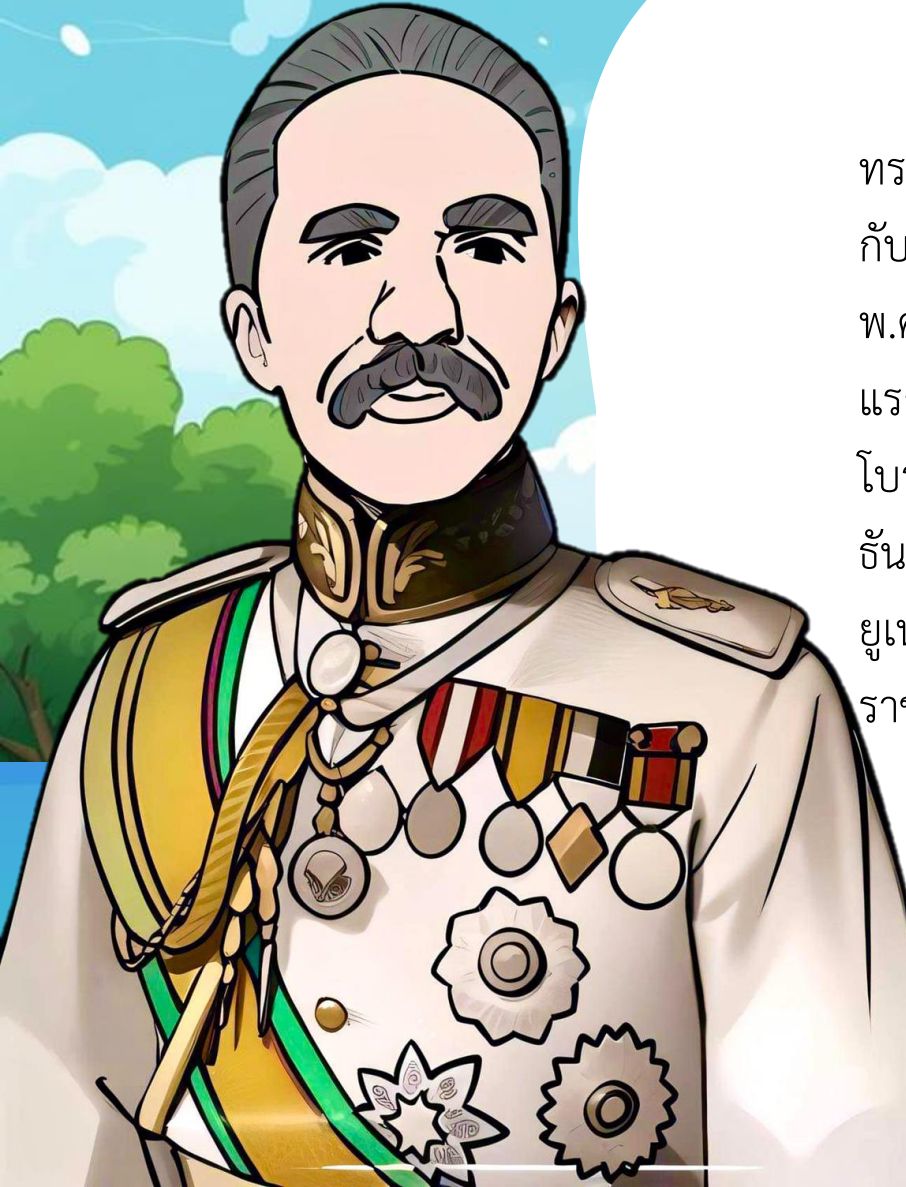

## ตัวละครในขัตติยพันธกรณี

พระบาทสมเด็จพระจุลจอมเกล้า  
เจ้าอยู่หัว (รัชกาลที่ ๕)

สมเด็จพระเจ้าบรมวงศ์เธอ  
กรมพระยาดำรงราชานุภาพ



# ลักษณะคำประพันธ์

แต่งด้วยคำประพันธ์ประเภทโคลงสี่สุภาพและอินทรวีเชียรฉันท์

## โคลงสี่สุภาพ

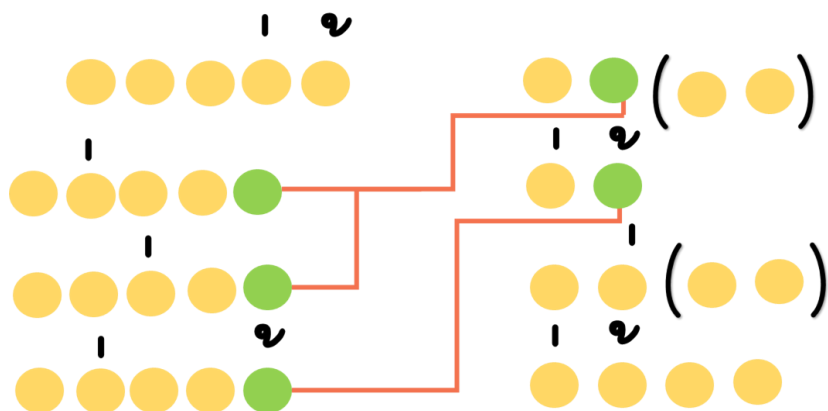

พยางค์ บทหนึ่งมี ๔ บรรทัด มีตำแหน่งสัมผัสตามเส้นโยง

สัมผัส บังคับรูปวรรณยุกต์ เอก ๗ โท ๔  
ตามตำแหน่งในแผนผัง

## อินทรวีเชียรฉันท์ ๑๑

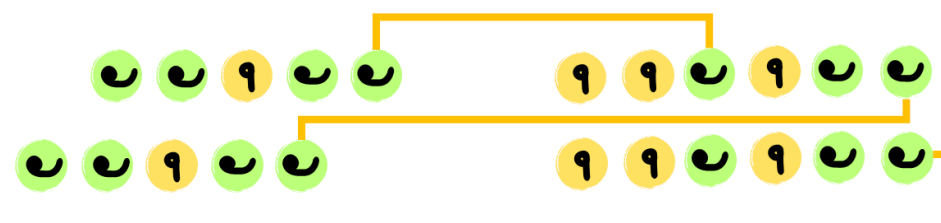

หนึ่งบทมี ๒ บาท บาทละ ๑๑ พยางค์ แบ่งเป็น ๒ วรรค  
วรรคแรก ๕ พยางค์ วรรคหลัง ๖ พยางค์ สંગสัมผัสแบบกาพย์



## ที่มาของเรื่องขัตติยพันธกรณี



ขัตติยพันธกรณี มาจากเหตุการณ์จริงในประวัติศาสตร์ คือเหตุการณ์ รศ.๑๑๒ (ตรงกับ พ.ศ. ๒๔๓๖) โดยเหตุการณ์ครั้งนี้มาจากความขัดแย้งระหว่างประเทศไทยและประเทศฝรั่งเศสเกี่ยวกับเขตแดนทางด้านหลวงพระบาง ซึ่งเริ่มต้นจากการกระทบกระทั่งกันของกำลังทหารทั้งจากฝั่งไทยและฝรั่งเศส และทวีความรุนแรงขึ้นไปเรื่อยๆ เมื่อผู้แทนทางการทูตของทั้ง ๒ ประเทศเจรจาเพื่อหาทางออกไม่ได้



## ที่มาของเรื่องขัตติยพันธกรณี

จนกระทั่งวันที่ ๑๓ กรกฎาคม รศ. ๑๑๒ กองเรือรบของฝรั่งเศส ได้รุกล้ำเข้ามาถึงปากแม่น้ำเจ้าพระยา เล่นผ่านป้อมพระจุลจอมเกล้า และป้อมผีเสื้อสมุทร จนในที่สุด เรือปืนของฝรั่งเศส ๒ ลำก็สามารถเข้ามาจอดและทอดสมอหน้าสถานทูตฝรั่งเศสได้ พร้อมทั้งยื่นคำขาดในการเรียกร้องสิทธิเหนือดินแดน และเรียกร้องค่าปรับ



## ที่มาของเรื่องชาติติยพันธุกรรม

วิกฤตการณ์ครั้งนี้จบลงเมื่อวันที่ ๓ ตุลาคม รศ. ๑๑๒ ด้วยการลงนามในสนธิสัญญากรุงเทพฯ ซึ่งมีผลทำให้ไทยเสียดินแดนฝั่งซ้ายของแม่น้ำโขงไป และเสียอำนาจการปกครองคนในบังคับชาวอินโดจีนให้แก่ฝรั่งเศสเหตุการณ์ครั้งนี้ ทำให้พระบาทสมเด็จพระจุลจอมเกล้าเจ้าอยู่หัวเสียพระราชหฤทัยเป็นอย่างยิ่ง

จนทรงประชวรหนัก ไม่ยอมเสวยพระโอสถ ในระหว่างนี้ ได้ทรงพระราชนิพนธ์บทโคลงและฉันท์ เพื่อระบายความเจ็บปวด ความทุกข์ทรมานแสนสาหัส จนไม่ทรงปรารถนาที่จะดำรงพระชนม์ชีพอีกต่อไป



## ที่มาของเรื่องขัตติยพันธกรณี



พระบาทสมเด็จพระจุลจอมเกล้าเจ้าอยู่หัว ได้ทรงส่งบทพระราชนิพนธ์ไปอำลาเจ้านายพี่น้องบางพระองค์ ซึ่งหนึ่งในนั้นคือ **สมเด็จพระเจ้าบรมวงศ์เธอ กรมพระยาดำรงราชานุภาพ** ซึ่งเป็นพระเจ้าน้องยาเธอในขณะนั้น เมื่อทรงได้รับพระองค์ก็ทรงนิพนธ์บทประพันธ์ถวายตอบทันที



ส่วนที่ ๑

พระราชนิพนธ์ของพระบาทสมเด็จพระจุลจอมเกล้าเจ้าอยู่หัว (รัชกาลที่ ๕ )



## ส่วนที่ ๑ เป็นพระราชนิพนธ์ของ ร.๕

เจ็บนานหนักอกผู้ บริรักษ์ ปวงเฮย  
คิดใครลาลลาญหัก ปลดเปลื้อง  
ความเหนื่อยแห่งสุจัก ปล้นสร้าง  
ตุจักสู่พบเบื่อง หน้านั้นปล้นเกษม

ด้วยความที่ร.๕ ทรงประชวรหนักมาเป็นเวลานาน จึงมีความคิดจะเสด็จสวรรคต (อยากลาตาย) ให้พ้นจากความเหน็ดเหนื่อยไปสู่โลกหน้าที่มีแต่ความสบายกายสบายใจ มีความสุขมากยิ่งขึ้นกว่า

## ส่วนที่ ๑ เป็นพระราชนิพนธ์ของ ร.๕

เป็นผีสามยอดแล้ว                      ยังราย ส่วนอ  
ปวดเจ็บใครจักหมาย                      ช่วยได้  
ไซ้เป็นแต่ส่วนกลาย                      เสียรกลัด กลุ้มแเฮ  
ใครต่อเป็นจิ้งผู้                              นั้นนั่นเห็นจริง

นอกจากร.๕ จะทรงประชวรด้วยโรคผีสามยอดแล้ว ยังมีใช้สำเป็นระยะ  
ส่งผลให้พระองค์ทรงเจ็บปวดทรมานมากอย่างไม่น่าเชื่อ เพราะทั้งปวดทั้งกายและ  
ศีรษะ ผู้ที่ไม่เคยมีอาการแบบนี้ ย่อมไม่รู้ว่าความเจ็บปวดทรมานนั้นมันมากขนาด  
ไหน



## ส่วนที่ ๑ เป็นพระราชนิพนธ์ของ ร.๕

ตะปุดอกใหญ่ตริ้ง บาทา อยู่เฮย

จิง บ อาจลีลา

เชิญผู้ที่เมตตา

ชักตะปุนี้ให้

คล่องได้

แก้สัตว์ ปวงแฮ

ส่งข้าอัญขยม

ร.๕ ทรงอธิบายว่า รู้สึกเหมือนมี “ตะปุดอกใหญ่” ตริ้งเท้าทั้ง ๒ ข้าง เอาไว้ ทำให้เดินไม่สะดวก หรือเดินไม่ได้ ใครที่สามารถดึงตะปุดอกใหญ่นี้ออกได้ ร.๕ จะทรงยินดีให้ดึงออกเป็นอย่างยิ่ง

## ส่วนที่ ๑ เป็นพระราชนิพนธ์ของ ร.๕

ชีวิตมนุษย์นี้	เปลี่ยนแปลง จริงนอ
ทุกข์และสุขพลิกแพลง	มากครั้ง
โบราณท่านจึงแสดง	เป็นเยี่ยง อย่างนา
ช้วนับเจ็ดทีทั้ง	เจ็ดข้างฝ่ายดี

ชีวิตของมนุษย์นั้นเปลี่ยนแปลงอยู่ตลอด มีทั้งทุกข์และสุข ไม่มีใครที่  
สุขและทุกข์ได้อย่างถาวร สอดคล้องกับสำนวน “ช้วนับเจ็ดที ดีเจ็ดหน



## ส่วนที่ ๑ เป็นพระราชนิพนธ์ของ ร.๕

เป็นเด็กมีสุขคล้าย ดิเรจมาน

รู้สุกรู้ทุกข์หาญ

ฉลาดด้วย

ละอย่างละอย่างพาล หย่อนเพราะ เผลอแฮ

คล้ายกับผู้จวนม้วย

ชีพสิ้นสติสูญ

ชีวิตของเด็กนั้นเหมือนกับสัตว์เดรัจฉาน สุขและทุกข์ไปวัน ๆ

อย่างไม่มีสติ ไม่ต่างกับคนที่ใกล้จะตาย โดย

ร.๕ ทรงพระราชนิพนธ์บทนี้เพราะหวังจะกลับไปเป็นเด็ก

ที่ไม่ต้องมานั่งกังวลถึงปัญหา ไม่ต้องแก้ไข หรือมีความรับผิดชอบอันใหญ่

หลวงต่อประเทศชาติ



## ส่วนที่ ๑ เป็นพระราชนิพนธ์ของ ร.๕

ฉันไปปะเด็กห้า	หกคน
โกนเกศนุ่งขาวยล	เคลิบเคลิ้ม
ถามเขาว่าเป็นคน	เชิฐเครื่อง
ไปที่หอศพเริ่ม	ริกเร้าเหงาใจ

ร.๕ ทรงพบเจอเด็กจำนวน ๕-๖ คน ซึ่งทุกคนโกนผมและใส่เสื้อผ้าสีขาว ทำหน้าที่เชิฐเครื่องที่หอศพ การพบปะเด็กในครั้งนี้ ทำให้ ร.๕ ทรงรู้สึกเศร้าใจเป็นอย่างมาก



## ส่วนที่ ๑ เป็นพระราชนิพนธ์ของ ร.๕

กล้วยเผาเหลืองแก่ก้ำ

แรกก็ออกร่อยจะ

นานวันยิ่งเคระอะคะ

ทนจ่อซ่อมจิ้มจ้ำ

เกินพระ ลักษณะนา

ใคร่กล้า

กลืนยาก

แตกสิ้นสุดใบ

กล้วยเผานั้นมีสีเหลืองแก่ยิ่งกว่าสีผิวของพระลักษมณ์ (ตัวละครจากเรื่องรามเกียรติ์) ทำให้ในช่วงแรก ๆ ใคร ๆ ก็อยากกิน แต่หากทิ้งไว้นาน ๆ กลับแข็งและกลืนยาก ไม่ว่าจะใช้ส้อมจิ้มกี่ครั้ง ก็ยังไม่สามารถจิ้มเข้าไปในเนื้อกล้วยเผาได้

## ส่วนที่ ๑ เป็นพระราชนิพนธ์ของ ร.๕

เจ็บนานนิกหน้ายนิตย์

ส่วนจิต บ มีสบาย

แม้หายก็พลันยาก

ตรีแต่จะถูกริ่ง-

มะนะเรื่องบำรุงกาย

ศิระกลุ้มอุราตริง

จะลำบากฤทัยพึง

อุระรัตและอัครา

นอกจากความเจ็บป่วยทางกายจะยังคงดำเนินอยู่เรื่อย ๆ แล้ว ร.๕ ยังทรงรู้สึกไม่สบายใจอีกด้วย พระองค์ทรงคิดไม่ตกกับปัญหาต่าง ๆ ทำให้เกิดความกังวลใจและอัดอั้นตันใจอยู่เป็นประจำ ดูแล้วคงไม่หายไปโดยง่าย



## ส่วนที่ ๑ เป็นพระราชนิพนธ์ของ ร.๕

กลัวเป็นทวิราช      บ ตรีป้องอยุธยา  
เสียเมืองจันทินทา      บ ละเว้น ฤ วางวาย  
คิดใดจะเกี่ยงแก้      ก็ บ พบซึ่งเงื่อนสาย  
สบหน้ามนุษย์อายุ      จึงจะอดแลเลยสูญๆ

ร.๕ ทรงกลัวว่าตัวพระองค์เองจะกลายเป็นเช่นเดียวกับ  
สมเด็จพระมหินทราธิราช และสมเด็จพระเจ้าเอกทัศ (ทวิราช) ซึ่งประเทศไทยเราสูญเสียเอกราช  
ในช่วงที่พระมหากษัตริย์ ๒ พระองค์นี้ขึ้นครองราชย์ ไม่ว่าจะพระองค์จะทรงครุ่นคิดแก้ไขปัญหานี้  
เพียงใด ก็ไม่พบทางออก ทำให้ทรงกลัวว่าจะเป็นที่น่าอัปยศในสายตาของประชาชนทั่วไป



## ส่วนที่ ๒

พระราชนิพนธ์ของ  
สมเด็จพระเจ้าบรมวงศ์เธอ  
กรมพระยาดำรงราชานุภาพ



## ส่วนที่ ๒ เป็นพระนิพนธ์ของกรมพระยาดำรงราชานุภาพ

ขอเดชะเบื้องบาท วรรราชาปะกคี-  
โรตม์ข้าผู้มันมี มะนะตั้งกตัญญู  
ได้รับพระราชทาน อำนราชนิพนธ์ดู  
ทั้งโคลงและฉันทู ข้าจึงตริดำริตาม

กรมพระยาดำรงราชานุภาพได้ทรงกล่าวขอเดชะใต้ฝ่าละอองธุลีพระบาท ปกเกล้าปกกระหม่อม ตัวพระองค์เองเป็นผู้มีใจกตัญญู ได้อ่านบทพระราชนิพนธ์ของร.๕ แล้วจึงคิดได้ว่า หลังจากทีร.๕ ทรงประชวรหนักนั้น





## ส่วนที่ ๒ เป็นพระนิพนธ์ของกรมพระยาดำรงราชานุภาพ

ทุกหน้าทุกตาตุ      บ พบผู้จะพึงสบาย  
ปรับทุกข์ทรมนทรมาย      กันมิเว้นทิวาวัน  
ดูจเหว่าปละนา-      ะเหว่าวะกะปัตัน  
นายท้ายฉงนงัน      ทิศทางก็กลางแคลง

ไม่มีประชาชนคนใดมีความสุขเลย เวลาเจอหน้ากันก็มักปรับทุกข์เรื่อง  
พระอาการประชวรของ ร.๕ ว่ารู้สึกเหมือนกับเป็นลูกเรือ และนายท้ายเรือที่  
สับสนงงัน ไม่รู้จะแล่นเรือไปในทิศทางใด เพราะขาดกัปตันเรืออย่าง  
พระมหากษัตริย์ที่คอยควบคุมดูแลลูกเรือและนายท้ายเรืออยู่เสมอ



## ส่วนที่ ๒ เป็นพระนิพนธ์ของกรมพระยาดำรงราชานุภาพ

นายกลประจำจากร จะใช้หนักก็นึกแหนง

จะรอกี่ระวาง

จะไม่ทันธุรการ

อีตอัดทุกหน้าที

ทุกขทัวิทุกวันวาร

เหตุห่างปตียาน

อันเคยไว้น้ำใจชน

นอกจากนายท้ายเรือแล้ว ช่างกลประจำเรือเองก็ไมรู้จะทำเช่นไรดี เพราะไม่มีกัปตันเรือคอยช่วยชี้แนะ จะมัวแต่มารอกี่ย่อมไม่ทันการณ เรียกว่า ทุกคนทุกหน้าที่ต่างก็อีตอัดและมีความทุกข์ เพราะขาดผู้นำเรืออย่าง ร.๕



## ส่วนที่ ๒ เป็นพระนิพนธ์ของกรมพระยาดำรงราชานุภาพ

ถ้าจะว่าบรรดารกิจ ก็ไม่ผิด ณ นิยม  
เรือแล่นทะเลลม จะเปรียบต่อก็อพอกัน  
ธรรมตามหาสมุทร มีคร่าวหยุดพายุผัน  
มีคร่าวสลาตัน ตั้งระลอกกระฉอกฉาน

การทำงานต่าง ๆ ก็เหมือนกับการเดินเรือ โดยตามธรรมชาติแล้ว  
มหาสมุทรย่อมมีทั้งคร่าวที่สงบเงียบ และคร่าวที่มีพายุและคลื่นสูง เปรียบได้กับ  
ปัญหาในการทำงานนั่นเอง



## ส่วนที่ ๒ เป็นพระนิพนธ์ของกรมพระยาดำรงราชานุภาพ

ผิวพอกำลังเรือ ก็เล่นรอดไม่ร้าวราน  
หากกรรมจะบันดาล ก็คงล่มทุกลำไป  
ชาวเรือก็ย่อมรู้ ฉะนั้นอยู่ทุกจิตใจ  
แต่ลอยอยู่ตราบใด ต้องจำแก้ด้วยแรงระดม

หากเรือมีพละกำลังมากพอ ก็ย่อมเล่นได้อย่างไม่มีปัญหา แต่หากมีพายุพัดผ่านมาก็อาจทำให้เรือใหญ่นั้นล่มได้ ดังนั้น ตราบใดที่เรือยังคงลอยอยู่ได้ ชาวเรือทุกคนต้องร่วมแรงร่วมใจกันแก้ปัญหาดังกล่าวที่กำลังประสบ



## ส่วนที่ ๒ เป็นพระนิพนธ์ของกรมพระยาดำรงราชานุภาพ

แก้รอดตลอดฝั่ง  
เหลือแก้ก็จำจม  
ผิวทอดธุระนึ่ง  
ที่สุดก็สูญล่ำ

จะรอดทั้งจะขึ้นชม  
ให้ปรากฏว่าถึงกรรม  
บ วุ่นวียงเยียวยาทำ  
เหมือนที่แก้ไม่หวาดไหว

แก้รอดตลอดรอดฝั่ง ก็ขึ้นชม แก้ไม่ได้ก็ต้องจม  
คิดว่าเป็นกรรม ถ้าทอดธุระนึ่งเฉย ไม่ชวนชววยเยียวยาแก้ไขทำอะไร ในที่สุดจะ  
สูญเสียเรือทั้งล่ำ เหมือนกับที่แก้ไขไม่ไหว



## ส่วนที่ ๒ เป็นพระนิพนธ์ของกรมพระยาดำรงราชานุภาพ

ผิดกันแต่ถ้าแก้ ให้เต็มแยจจึงจมไป  
ใคร่ห่อนประมาทใจ ว่าขลาดเขลาและเมาเมิน  
เสียทีก็มีชื่อ ได้เลื่องลือสรรเสริญ  
สงสารว่ากรรมเกิน กำลังดอกจึงจมสูญ

แต่ต่างกันตรงที่ถ้าแก้ไขเต็มที่แล้วเรือจม  
ใคร ๆ ก็ไม่อาจมาสบประมาทว่าขลาด และโง่เขลา  
ถึงจะพลาดท่าเสียที แต่ยังมีชื่อเสียงเลื่องลือ  
ได้รับการสรรเสริญ สงสารแต่ว่ากรรมมากเหลือกำลังจะต้านทานได้  
เรือจึงจมสูญไป



## ส่วนที่ ๒ เป็นพระนิพนธ์ของกรมพระยาดำรงราชานุภาพ

นี้ในน้ำใจข้า  
ทุกวันนี้อาดูร  
เปรียบตัวเหมือนอย่างม้า  
ผูกเครื่องบังเหียนอาน ประจำหน้าปลับปลาชัย

อุปมาบังคมทูล  
แต่ที่พระประชวรนาน  
ที่เป็นพาหนยาน  
ผูกเครื่องบังเหียนอาน ประจำหน้าปลับปลาชัย

ในใจข้าพระพุทธเจ้า เปรียบเทียบบังคมทูล ทุกวันนี้มีความรู้สึกเดือดร้อนใจ ตั้งแต่พระองค์ทรงพระประชวรมานาน เปรียบตัวข้าพระพุทธเจ้าเหมือนอย่างม้า ที่เป็นพาหนะ ผูกเครื่องบังเหียนอานประจำพร้อมหน้าปลับปลา



## ส่วนที่ ๒ เป็นพระนิพนธ์ของกรมพระยาดำรงราชานุภาพ

คอยพระประทับอาสน์                      กระทบบาทจะพาไคล  
ตามแต่พระทัยไท                      ธ จะชักไปซ้ายขวา  
ไกลใกล้ บ ได้เลือก                      จะกระเดือกเต็มประดา  
ตราบเท่าจะถึงวา                      ระชีวิตมลายปราณ

คอยพระองค์ขึ้นประทับ ขยับเท้าจะพาไป ตามแต่พระทัยของ  
พระองค์จะเสด็จไปทางซ้ายหรือทางขวาไกลใกล้ไม่เลือกจะพยายามเต็มที่  
ตราบชีวิตจะหาไม่



## ส่วนที่ ๒ เป็นพระนิพนธ์ของกรมพระยาดำรงราชานุภาพ

ขอตายให้ตาหลับ ด้วยชื่อนับว่าชายชาญ  
เกิดมาประสบภาร ชุระได้บำเพ็ญทำ  
ด้วยเดชะบุญญา ภินิหาระแห่งคำ  
สัตย์ข้าจงได้สัม ฤทธิดังมโนหมาย

ขอให้ตายตาหลับ ให้ชื่อว่าลูกผู้ชาย เกิดมาได้ทำภาระธุระที่สำคัญ  
ขอผลบุญญาอภินิหารแห่งคำสัตย์ของข้าพระพุทธเจ้า จงสัมฤทธิผลดังใจ  
หมาย



## ส่วนที่ ๒ เป็นพระนิพนธ์ของกรมพระยาดำรงราชานุภาพ

ขอจงวราพาร	บรมนาถเร่งเคลื่อนคลาย
พระจิตพระวรกาย	จะผ่องพันที่หม่นหมอง
ขอจงสำเร็จรา	ชะประสงค์ที่ทรงปอง
ปกข้าฝ่าละออง	พระบาทให้สามัคคี

ขออาการพระประชวรของพระองค์จงบรรเทาเบาบางจางหายไป  
พระหทัยและพระวรกายจงผ่องพันความหม่นหมอง ขอพระองค์จงทำงาน  
สำเร็จตามพระราชประสงค์ และคุ้มครองเหล่าประชาราชนให้สามัคคีกัน



## ส่วนที่ ๒ เป็นพระนิพนธ์ของกรมพระยาดำรงราชานุภาพ



ขอเหตุที่ขุนขัด                      จะวิบัติพระขันธ์  
จنگลายเหมือนหลายปี ละลีมเล็กละลายสูญ  
ขอจงพระชนมา                      ยุสถาวรพูน  
เพิ่มเกียรติอนุกุล                      สยามรัฐพัฒนาผลฯ

ขอให้เหตุที่ขุนขัดใจจงวิบัติด้วยพระความอดทน จنگลายและสูญสลายไป  
ขอให้พระชนม์มายุ ยืนยาว  
เพิ่มเกียรติยศ ช่วยเหลือประเทศไทยให้เจริญรุ่งเรือง

